

Schnitt : A-A

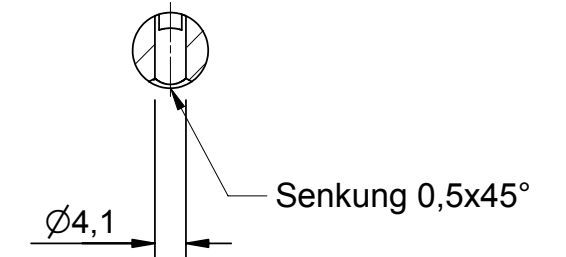

zusätzliche Iso-Band-Abdichtung
an Getriebe und Motorgehäuse

M 1:2

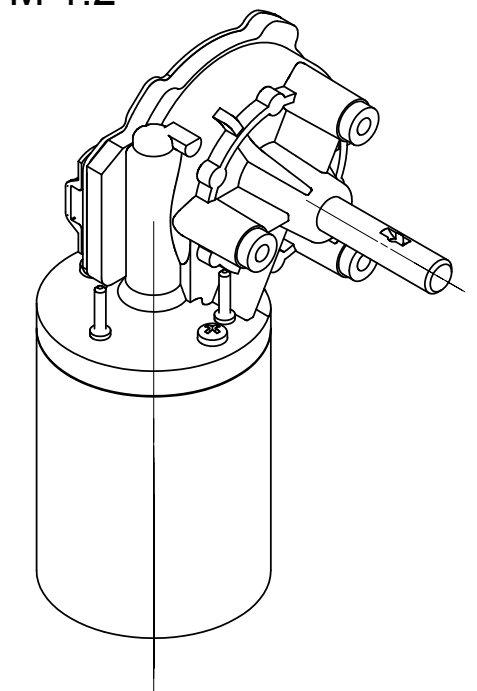

Mitgeltende Dokumente :
Zeichnung 403033

URHEBERSCHUTZ NACH DIN 34				Maßstab		M 1:1 / 1:2			
				Werkstoff / Rohteil		gefertigt aus 403033			
Zust.				Änderung		Datum		Name	
2007				Datum		Name		 Ott GmbH & Co.KG D-78652 Deißlingen Tel.:0049-07420-93990	
Bearb.				20.06.		Kornberger			
Gepr.				05.03.08		Mi.Ott			
Allgemeintoleranz				ISO 2768 - m					
Benennung				Getriebemotor SWMK mit Querbohrung					
Zg.Nr.				403033-20				Blatt	