

Technische Daten			
Nennspannung	$U_N$	[Volt]	24
Leerlaufdrehzahl	$n_0$	[min <sup>-1</sup> ]	230
Nenn Drehmoment	$M_N$	[Nm]	2,00
Einschaltdauer		%	
Ein		[min]	
Anlaufmoment	$M_A$	[Nm]	24,00
Getriebeübersetzung			70:4
Ankerwiderstand	2Lamellen	R	mOhm 520
	4Lamellen	R	mOhm 430
Zahnradwerkstoff			Kunststoff
Hall IC			
Impulse/Umdrehung Antriebswelle			
Ausgangskanäle			
Bemerkung			Kugellager
Schutzart			IP40
Gewicht		[kg]	1,20

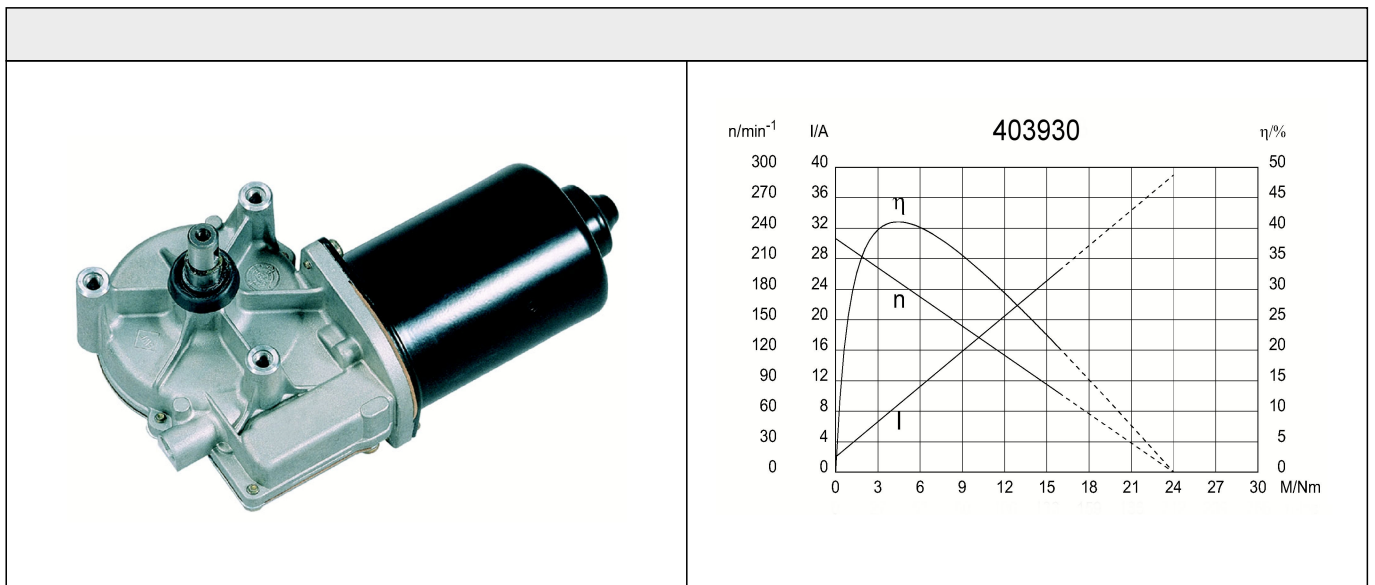

Abtriebswelle W191

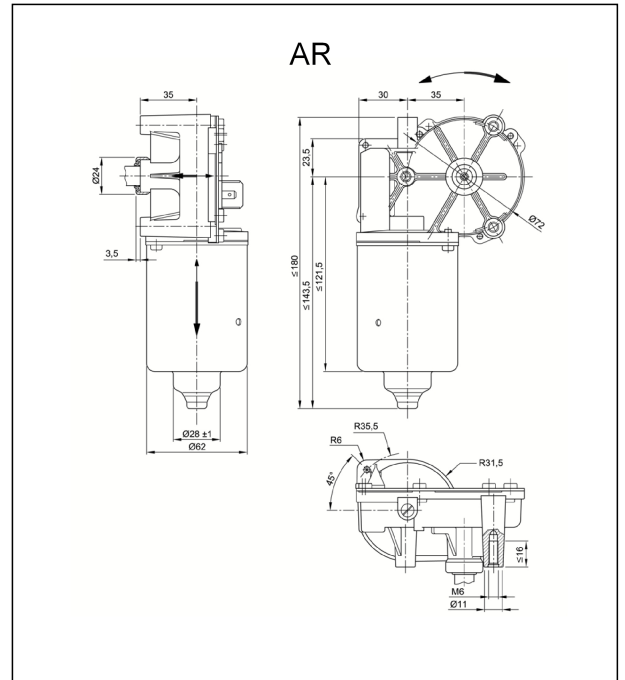
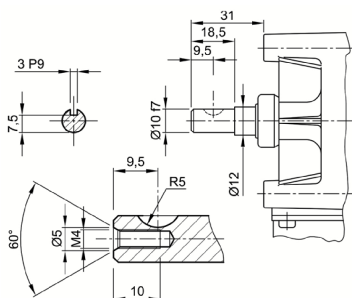

Schaltbild S28

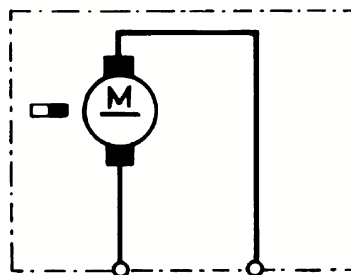

Anschluss K144

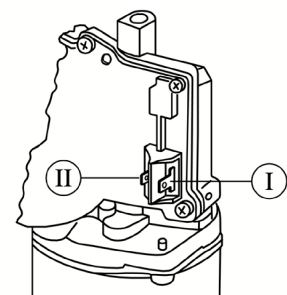

I Flachsteckerenden 6,3 x 0,8 DIN 46 244

II Flachsteckerenden 4,8 x 0,8 DIN 46 244