

Technische Daten				
Nennspannung	U_N	[Volt]	24	
Leerlaufdrehzahl	n_0	[min ⁻¹]	67	
Nenn Drehmoment	M_N	[Nm]	5,00	
Einschaltdauer	%			
Ein	[min]			
Anlaufmoment	M_A	[Nm]	25,00	
Getriebeübersetzung	63:1			
Ankerwiderstand	2Lamellen	R	mOhm	950
	4Lamellen	R	mOhm	730
Zahnradwerkstoff	Kunststoff			
Hall IC				
Impulse/Umdrehung Antriebswelle				
Ausgangskanäle				
Bemerkung				
Schutzart				IP40
Gewicht	[kg]	1,20		

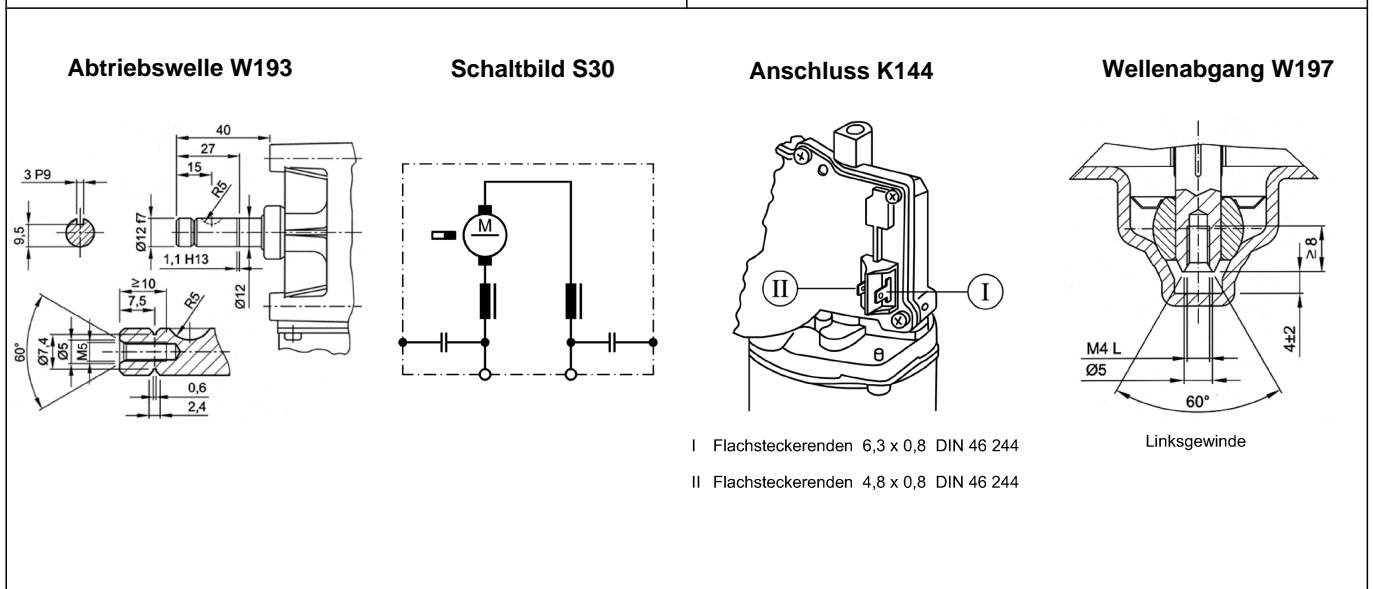
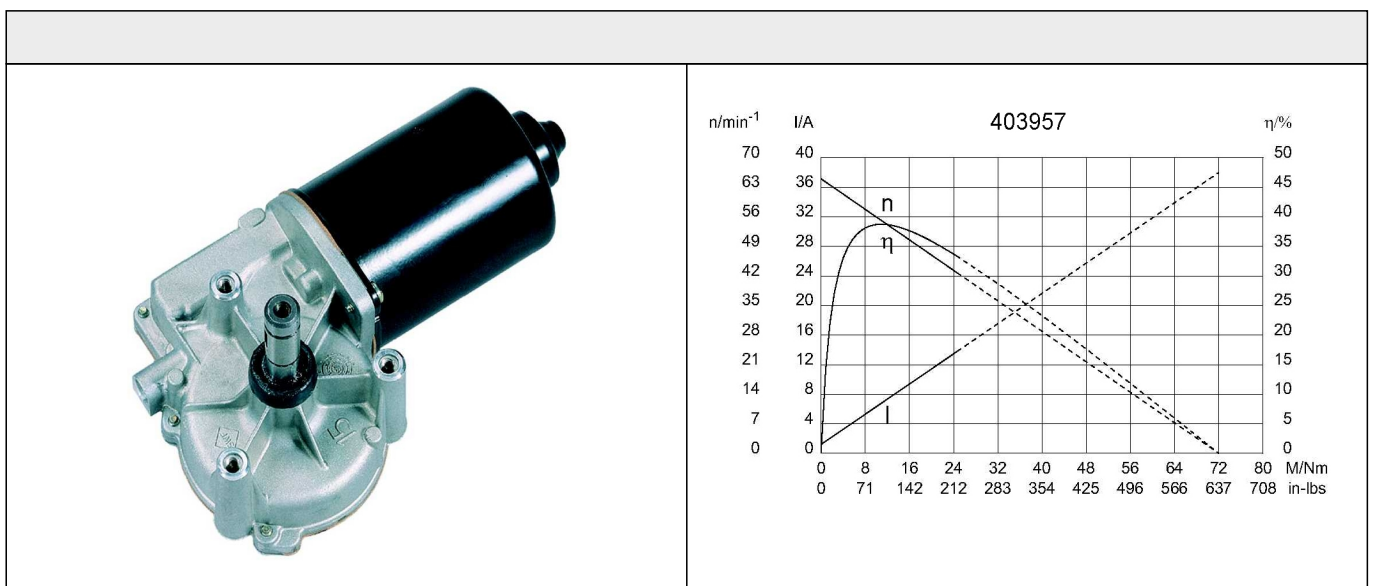
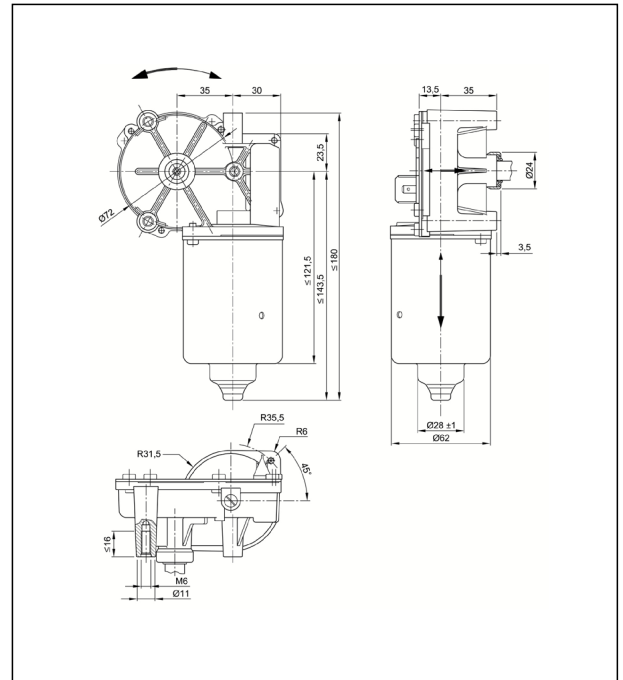

I Flachsteckerenden 6,3 x 0,8 DIN 46 244
 II Flachsteckerenden 4,8 x 0,8 DIN 46 244