

Baureihe GMPD

Motortyp 404818

Technische Daten

Nennspannung	U_N	[Volt]	12
Leerlaufdrehzahl	n_0	[min ⁻¹]	23
Nenn Drehmoment	M_N	[Nm]	
Einschaltdauer	%		10
Ein		[min]	
Anlaufmoment	M_A	[Nm]	18,50
Getriebeübersetzung			210:1
Ankerwiderstand	2Lamellen	R	[mΩ]
	4Lamellen	R	[mΩ]
Zahnradwerkstoff			Kunststoff
Hall IC			X
Impulse/Umdrehung Antriebswelle			210
Ausgangskanäle			1
Bemerkung			Kunststoff-Getriebegehäuse
Schutzart			IP40
Gewicht		[kg]	0,440

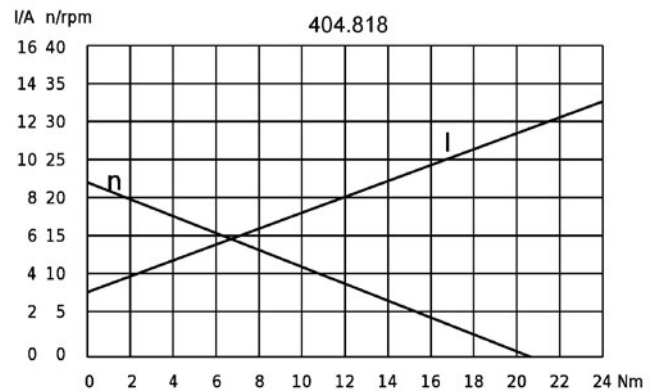
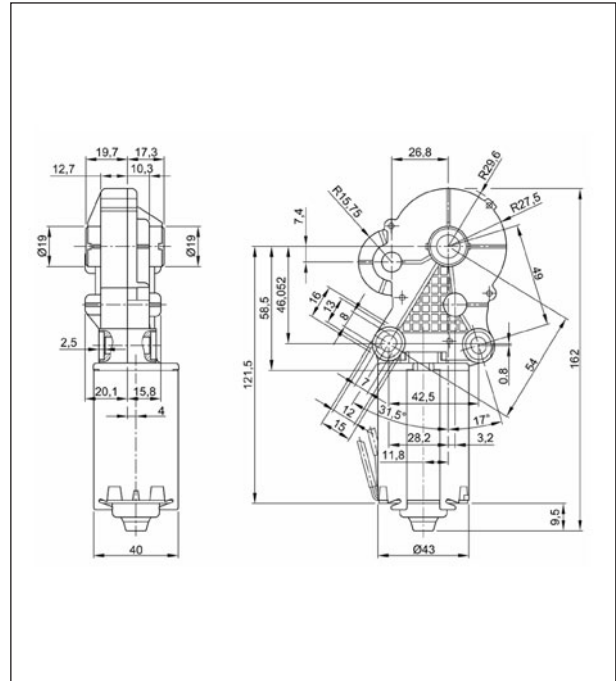

Abtriebswelle W224

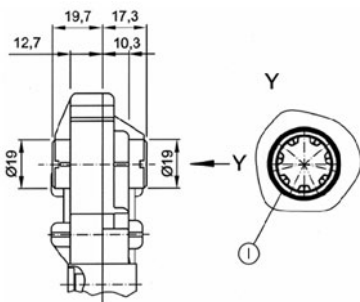

I KRC Profil 316928 AEIZ 01 durchgehend

Schaltbild S404818

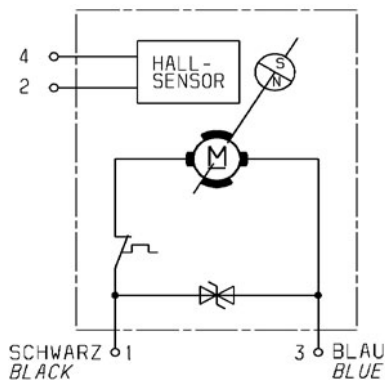

Anschluss K188

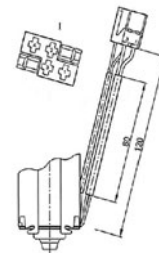

- I Stecker AMP 365060-3
Gegenstecker AMP 365059-3
- II 2 Kontakte (1,5 qmm) AMP 927768-3
2 Gegenkontakte (1,5 qmm) AMP 928781-5
- III 2 Kontakte (0,5 qmm) AMP 927771-3
2 Gegenkontakte (0,5 qmm) AMP 928930-5