

Technische Daten			
Nennspannung	$U_N$	[Volt]	24
Leerlaufdrehzahl	$n_0$	[min <sup>-1</sup> ]	50
Nennmoment	$M_N$	[Nm]	8,00
Einschaltdauer		%	
Ein		[min]	
Anlaufmoment	$M_A$	[Nm]	20,00
Getriebeübersetzung			91:1
Ankerwiderstand	2Lamellen	R	mOhm
	4Lamellen	R	mOhm
Zahnradwerkstoff			Kunststoff
Hall IC			X
Impulse/Umdrehung Antriebswelle			91
Ausgangskanäle			1
Bemerkung		d=für gewindeformende Schraube M6 DIN 7500	
Schutzart			IP30
Gewicht		[kg]	1,25

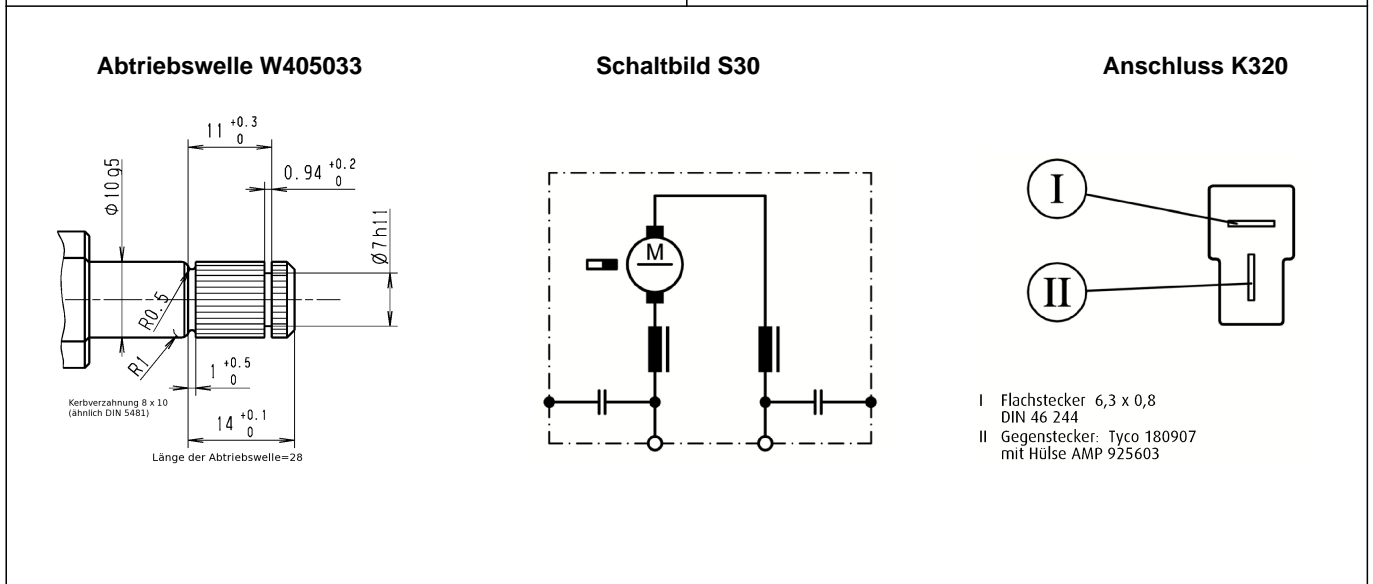

### Hallgeber S124

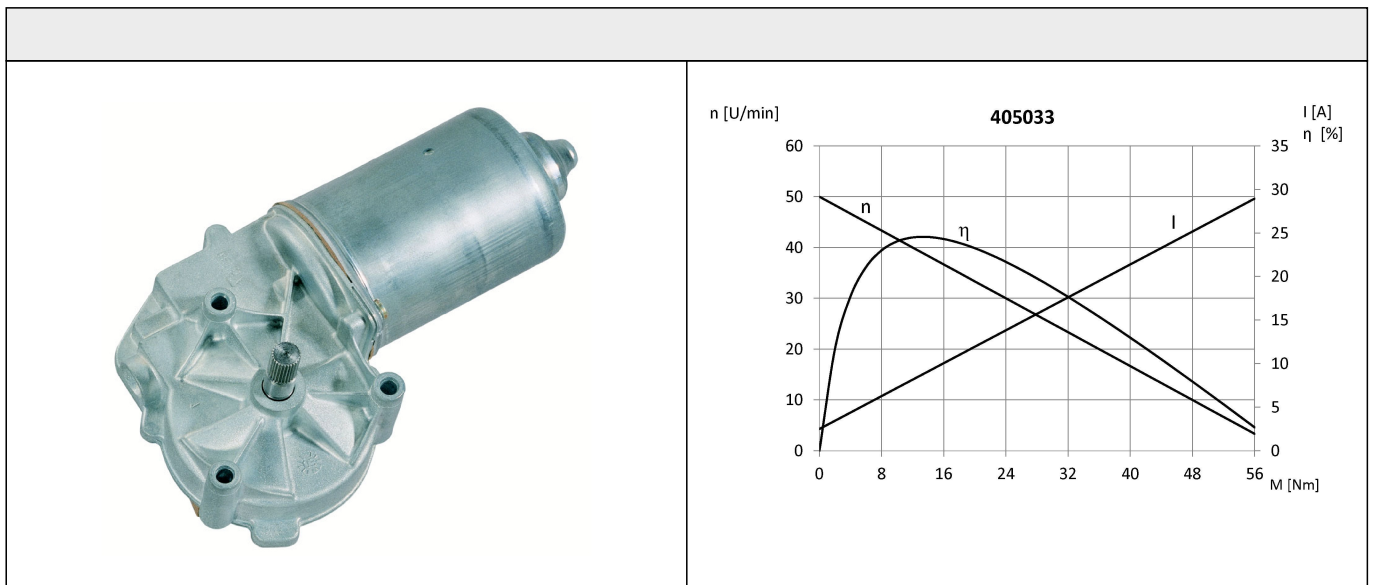
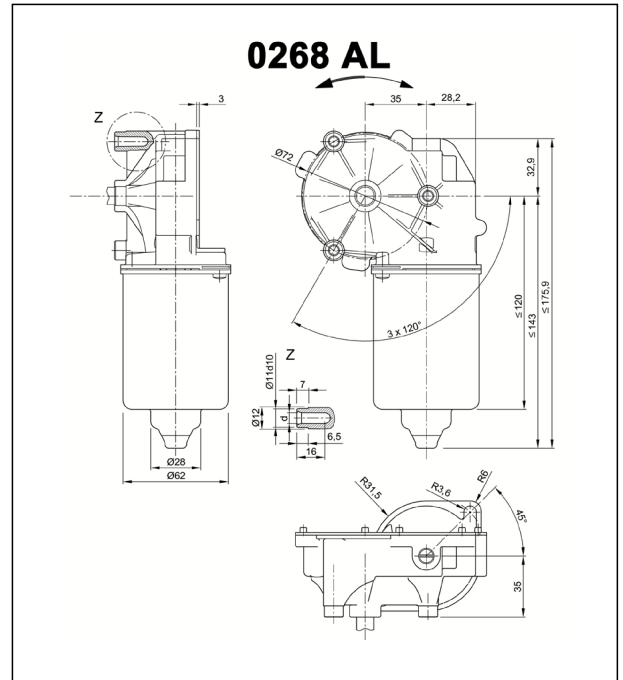
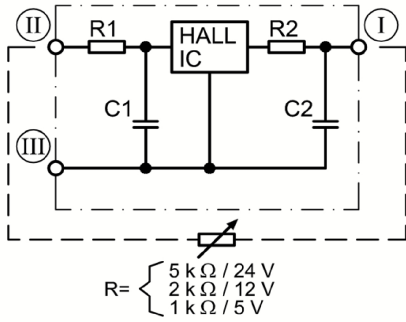

- I Stecker 3, A
- II Stecker 4, +
- III Stecker 5, -

### Anschluß K325

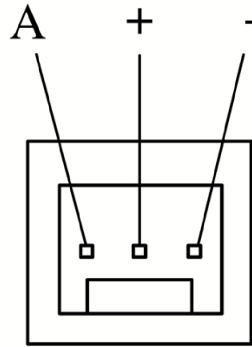

Gegenstecker: Panduit CE100 F22-03

### Anschluß K312

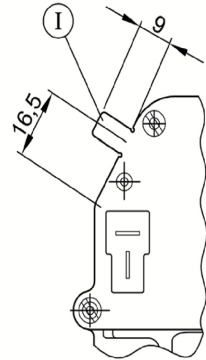

Masseanschluß  
Flachstecker 6,3 x 0,8 DIN 46 244