

Technische Daten			
Nennspannung	U_N	[Volt]	24
Leerlaufdrehzahl	n_0	[min ⁻¹]	195
Nenn Drehmoment	M_N	[Nm]	3,00
Einschaltdauer		%	
Ein		[min]	
Anlaufmoment	M_A	[Nm]	21,00
Getriebeübersetzung			53:2
Ankerwiderstand	2Lamellen	R	mOhm
	4Lamellen	R	mOhm
Zahnradwerkstoff			Kunststoff
Hall IC			X
Impulse/Umdrehung Antriebswelle			79.5
Ausgangskanäle			2
Bemerkung	d= für gewindeformende Schraube M6 DIN 7500		
Schutzart			IP30
Gewicht		[kg]	1.210

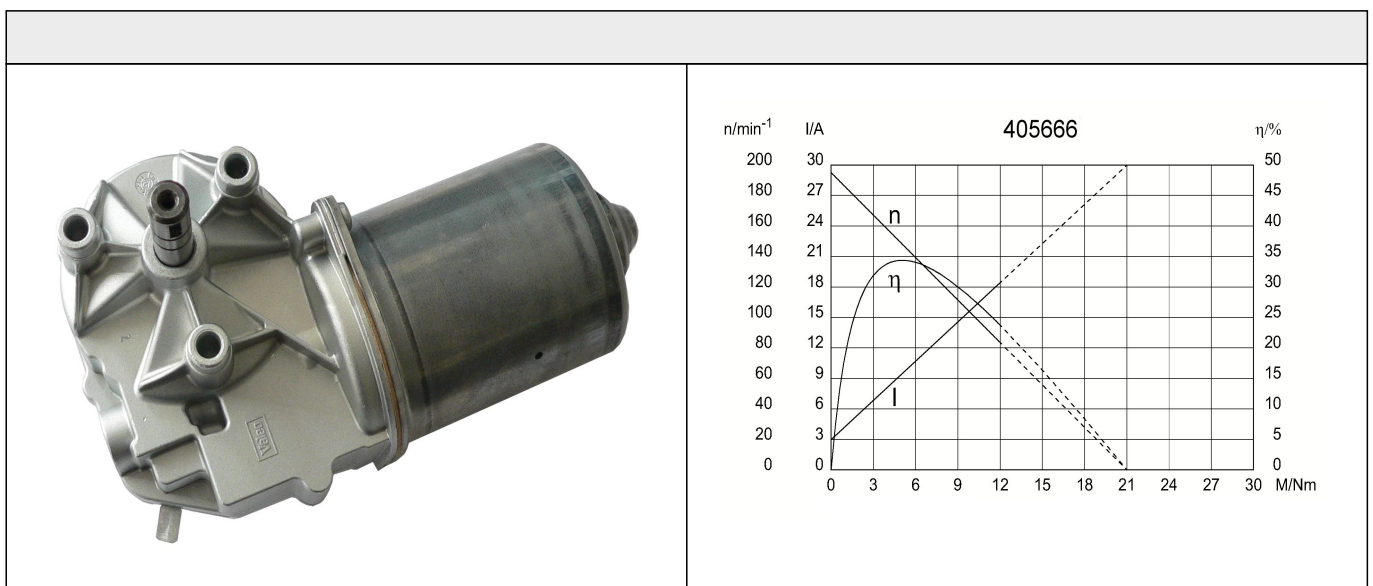

Abtriebswelle W328

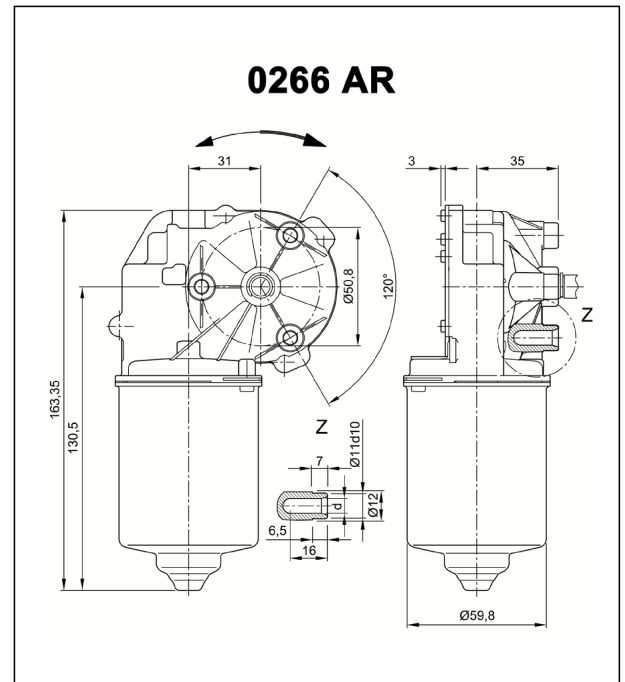
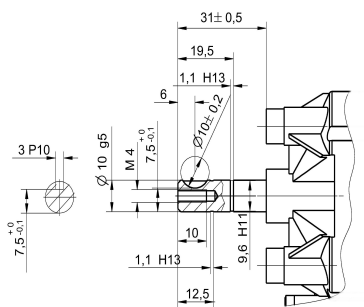

Schaltbild S30

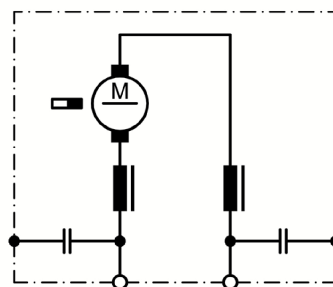

Anschluss K320

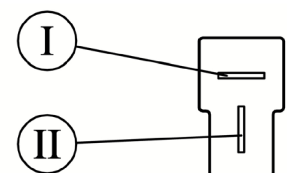

- I Flachstecker 6,3 x 0,8
DIN 46 244
- II Gegenstecker: Tyco 180907
mit Hülse AMP 925603

Hallgeber S141

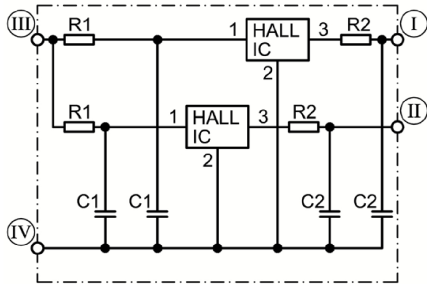

- I Hall-IC A1, Stecker 3
- II Hall-IC A2, Stecker 4
- III Hall-IC +, Stecker 5
- IV Hall-IC -, Stecker 6

Anschluss K325

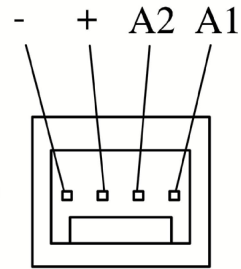

Gegenstecker: Panduit CE100 F22-04

Anschluss K321

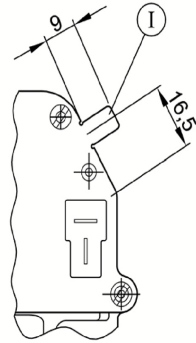

- I Masseanschluß
Flachstecker 6,3 x 0,8 DIN 46 244