

# Motortyp XBP0427xx-03

Bürstenloser Gleichstrommotor mit Planetengetriebe  
Und Encoder 2x500 Imp.+ Null  
Nennspannung 24V

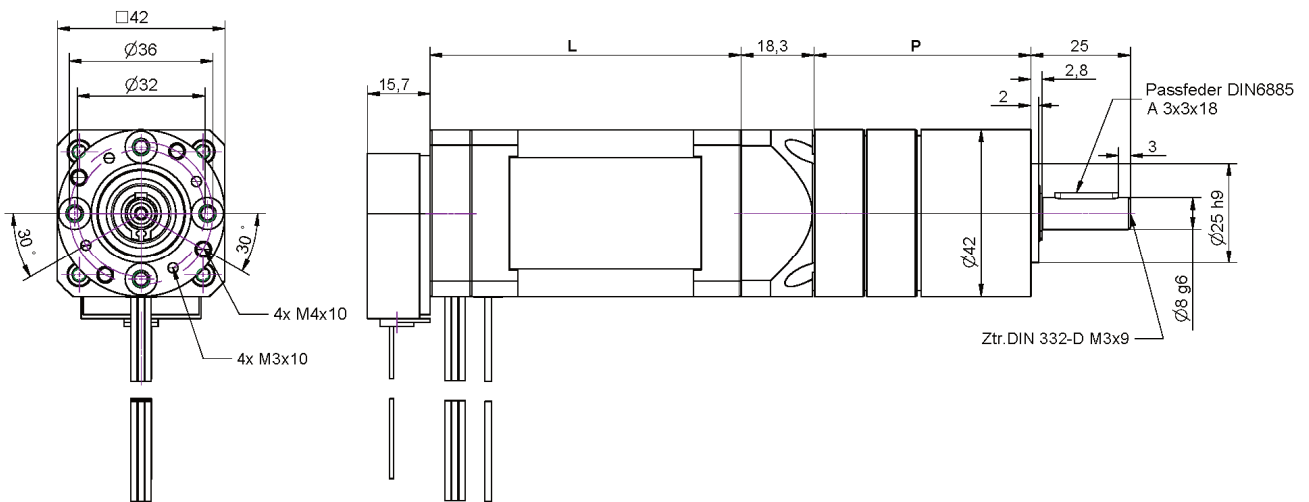

## Abmaße



nicht maßstabgetreu!

Motordaten		XBP0427xx-03
Motorlänge L	mm	78
Anzahl Pole		8
Anzahl Phasen		3
Nennspannung	V	24
Nenn Drehzahl	rpm	4000
Nenn Drehmoment	Ncm	23
Wicklungswiderstand	Ohm	0,45
Wicklungsinduktivität	mH	0,29
Rück EMK	V/krpm	4,8
Rotor Trägheitsmoment	gcm <sup>2</sup>	72
Nennstrom	A	5,1

Encoder Schaltbild:



Bei Rechtslauf auf Motorwelle gesehen

Schaltbild

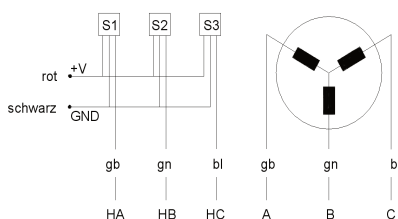

				XBP0427xx-03	Getriebe
xx	P mm	i	n [U/min]	M <sub>n</sub> Nm	M <sub>n</sub> Nm
00	41,2	3,70	1081	0,68	3,0
01		4,28	935	0,79	
02		5,18	772	0,95	
03		6,75	593	1,24	
04	54,3	13,73	291	2,37	7,5
05		15,88	252	2,74	
06		18,36	218	3,17	
08		22,20	180	3,83	
09		25,01	160	4,31	
10		26,85	149	4,63	
11		28,93	138	4,99	
12		34,97	114	6,03	
13		45,56	88	7,50	
15	67,4	58,85	68,0	9,5	15
16		68,06	58,8	11,0	
18		78,71	50,8	12,7	
19		92,70	43,1	15	
21		99,50	40,2	15	
23		115,07	34,8	15	
25		129,62	30,9	15	
26		139,13	28,8	15	
27		149,90	26,7	15	
28		168,84	23,7	15	
30		195,26	20,5	15	
31		236,09	16,9	15	
32	307,54	13,0	15		
39	80,5	337,35	11,9	15	15
41		352,71	11,3	15	
43		397,29	10,1	15	
45		426,46	9,4	15	
48		493,18	8,1	15	
51		555,52	7,2	15	
55		671,67	6,0	15	
58		776,76	5,1	15	
62		1011,84	4,0	15	
65		1318,05	3,0	15	
67	2075,94	1,9	15		

Optional Anschlussleitung mit Stecker möglich  
 Passender Regler z.B. K10024-02, AMI1060-01

Änderungen und Irrtümer auch technischer Art vorbehalten!