

## Motortyp XBP0431xx-01

Bürstenloser Gleichstrommotor mit Planetengetriebe  
Nennspannung 24V

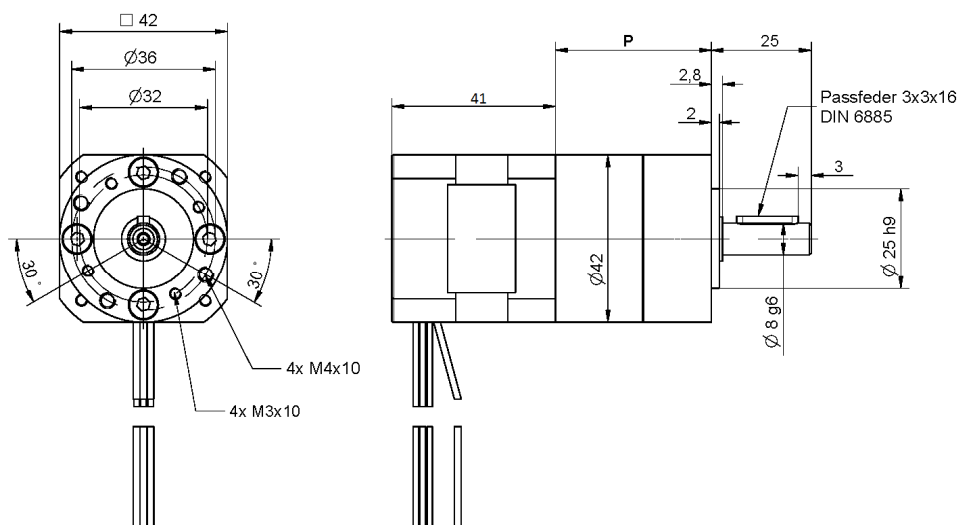

Nicht maßstabsgetreu

Motordaten		
Anzahl Pole		8
Anzahl Phasen		3
Nennspannung	V	24
Nenndrehzahl	rpm	4000
Nenndrehmoment	Ncm	6
Wicklungswiderstand	Ohm	2,9
Wicklungsinduktivität	mH	2,8
Rück EMK	V/krpm	3,66
Rotor Trägheitsmoment	gcm <sup>2</sup>	24
Nennstrom	A	1,8

### Schaltbild

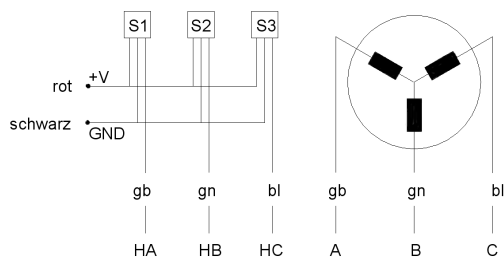

Art-Nr.	P	i	n [U/min]	Nenndrehmoment Nm	zul. Abtriebsmoment Nm
XBP043102-01	39	5,18	772	0,26	3
XBP043103-01		6,75	593	0,34	
XBP043107-01	52	19,20	208	0,90	7,5
XBP043108-01		22,20	180	1,05	
XBP043109-01		25,01	160	1,18	
XBP043110-01		26,85	149	1,27	
XBP043111-01		28,93	138	1,37	
XBP043112-01		34,97	114	1,65	
XBP043113-01		45,56	88	2,15	
XBP043117-01		65	71,16	56	
XBP043119-01	92,70		43,1	4,1	
XBP043121-01	99,50		40,2	4,4	
XBP043123-01	115,07		34,8	5,1	
XBP043124-01	123,97		32,3	5,5	
XBP043125-01	129,62		30,9	5,7	
XBP043126-01	139,13		28,8	6,1	
XBP043127-01	149,90		26,7	6,6	
XBP043128-01	168,84		23,7	7,4	
XBP043130-01	195,26		20,5	8,6	
XBP043131-01	236,09		16,9	10,4	
XBP043132-01	307,54		13,0	13,6	

Optional Anschlussleitung mit Stecker möglich  
Passender Regler z.B. K10024-02, AMI1060-01