

Motortyp XDS0145xx-01

Permanent-Magneterregter DC-Motor mit Stirnradgetriebe
Nennspannung 24V

Optional:
Hall-IC H0
Daten siehe Anhang

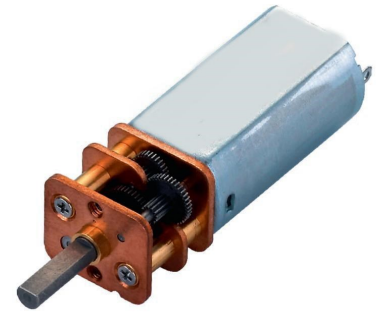

Abmaße

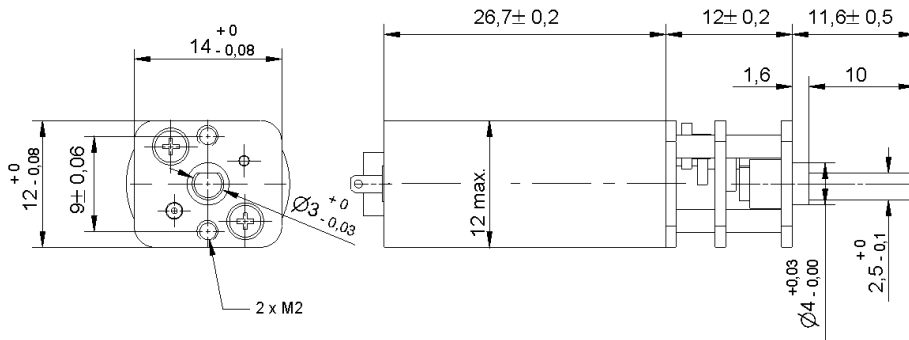

nicht maßstabsgetreu!

Motor-Getriebedaten:

Artikel-Nr.	XDS014500-01	XDS014501-01	XDS014502-01	XDS014503-01	XDS014504-01
Getriebeübersetzung 1:	6	36	62	123	209
Nenn Drehmoment [Ncm]	0,4	2,1	3,6	6,5	10
Nenn Drehzahl [U/min]	1800	300	175	89	53
Nennstrom [mA]	≤ 90	≤ 90	≤ 90	≤ 90	≤ 90
Leerlauf Drehzahl [U/min]	2250	375	218	110	65

Motordaten

Nennspannung	Nenn Drehmoment	Nenn Drehzahl	Nennstrom	Leerlauf Drehzahl	Leerlaufstrom	Nennleistung
24V	0,09 Ncm	11000 U/min	≤ 90 mA	13500 U/min	≤ 50 mA	1,026 W

Motordiagramm

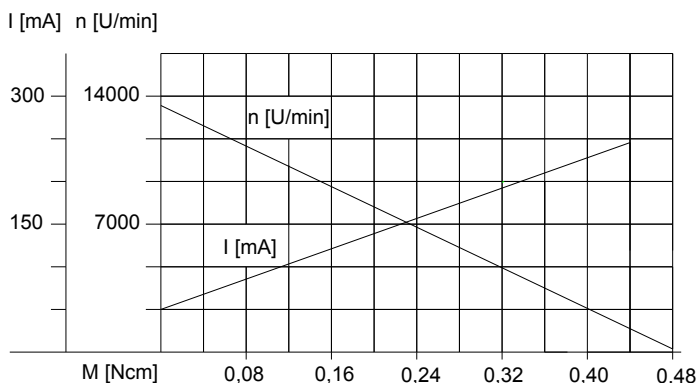

Getriebediagramm

