

Motortyp XDS030xxx-01

Langer Anker

Permanent-Magneterregter DC-Motor mit Stirnradgetriebe
Nennspannung 24V

Optional:
Hall-IC Typ H3
Daten siehe Anhang



Abmaße

Getriebe- übersetzung	L
1:20 – 1:100	23,0
1:120 – 1:1000	28,0

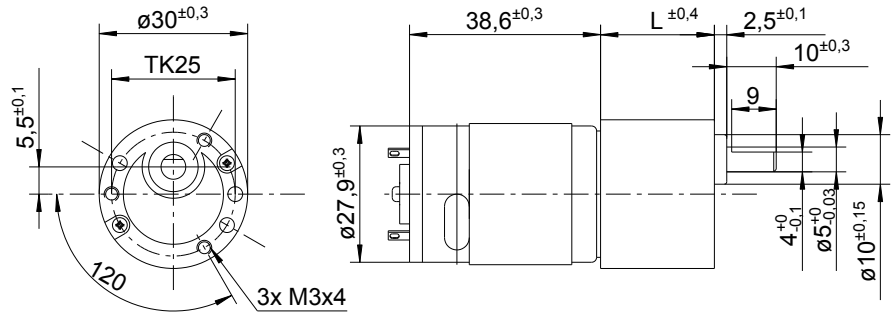

nicht maßstabsgetreu!

Motor-Getriebedaten:

Artikel-Nr.	XDS030001-01	XDS030002-01	XDS030003-01	XDS030004-01	XDS030005-01	XDS030006-01	XDS030007-01	XDS030008-01	XDS030009-01	XDS030010-01	XDS030011-01	XDS030012-01	XDS030013-01	XDS030014-01	XDS030015-01	XDS030016-01	XDS030017-01	XDS030018-01	XDS030019-01	XDS030020-01
Getriebeübersetzung 1:	20	30	36	50	60	75	90	100	120	150	180	200	250	300	400	500	600	610	900	1000
Nenn Drehmoment [Ncm]	10	15	15	20	20	30	30	30	40	40	45	45	45	45	45	45	45	45	45	45
Nenn Drehzahl [U/min]	254	170	142	110	95	72	61	58	45	36	31	28	23	19	15	12	10	7,5	7	6,3
Nennstrom [mA]	<250	<250	<250	<250	<250	<250	<250	<250	<250	<230	<230	<220	<220	<210	<200	<190	<190	<180	<160	<140
Leerlaufdrehzahl [U/min]	325	216	180	130	108	86	72	65	54	43	36	32,5	26	21	16	13	10,8	8	7,2	6,5

Motordaten

Nennspannung	Nenn Drehmoment	Nenn Drehzahl	Nennstrom	Leerlaufdrehzahl	Leerlaufstrom	Nennleistung
24V	7.4 mNm	5250 U/min	<250 mA	6500 U/min	<85 mA	3.97 W

Motordiagramm

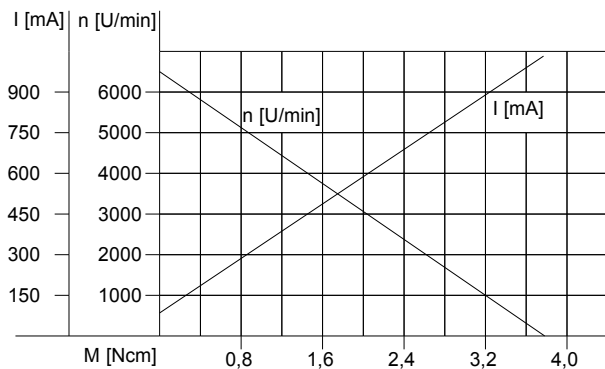

Getriebediagramm

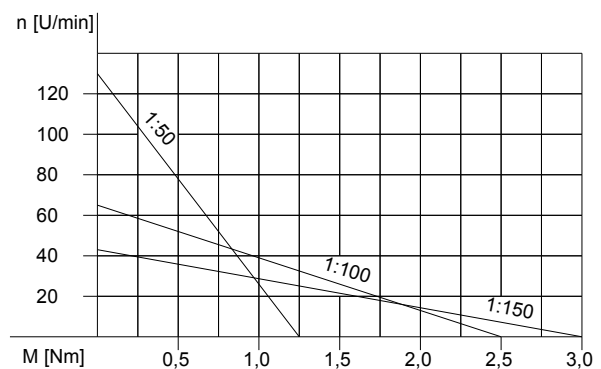

Änderungen und Irrtümer auch technischer Art vorbehalten!