

Motortyp XDS040xxx-01

Permanent-Magneterregter DC-Motor mit Stirnradgetriebe
Nennspannung 24V

Optional:
Hall-IC Typ H5 oder Encoder
Daten siehe Anhang



Abmaße

Getriebe- übersetzung	L
1:10	23,9
1:15 – 1:36	26,4
1:50 – 1:150	28,9
1:180 – 500	31,4

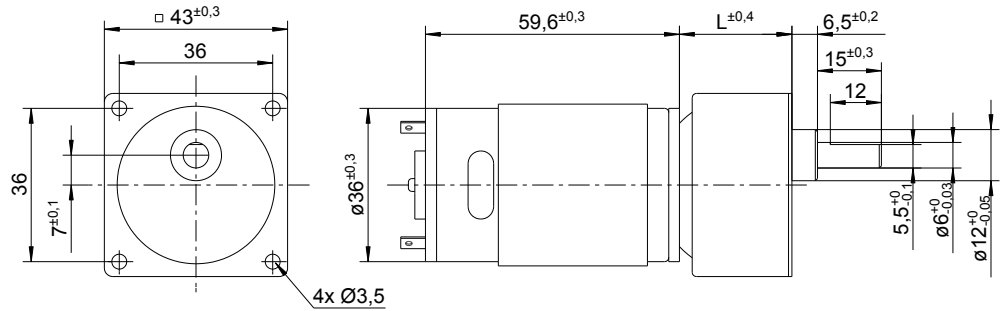

nicht maßstabsgetreu!

Motor-Getriebedaten:

Artikel-Nr.	XDS040001-01	XDS040002-01	XDS040003-01	XDS040004-01	XDS040005-01	XDS040006-01	XDS040007-01	XDS040008-01	XDS040009-01	XDS040010-01	XDS040011-01	XDS040012-01	XDS040013-01	XDS040014-01	XDS040015-01	XDS040016-01	XDS040017-01	XDS040018-01	XDS040019-01	XDS040020-01
Getriebeübersetzung 1:	10	15	18	25	30	36	50	60	75	90	100	120	150	180	200	250	300	360	400	500
Nenn Drehmoment [Ncm]	10	29	30	40	40	40	50	50	50	70	70	70	70	70	70	70	70	70	70	70
Nenn Drehzahl [U/min]	530	340	283	207	176	149	107	92	73	61	54	46	37	31	29	23	19	16,2	14,5	11,8
Nennstrom [mA]	<750	<750	<750	<750	<750	<750	<750	<750	<750	<750	<750	<720	<710	<700	<700	<680	<670	<620	<450	<200
Leerlaufdrehzahl [U/min]	600	400	333	240	200	167	120	100	80	67	60	50	40	33	30	24	20	17	15	12

Motordaten

Nennspannung	Nenn Drehmoment	Nenn Drehzahl	Nennstrom	Leerlaufdrehzahl	Leerlaufstrom	Nennleistung
24V	24 mNm	5150 U/min	<750 mA	6000 U/min	<130 mA	12.7 W

Motordiagramm

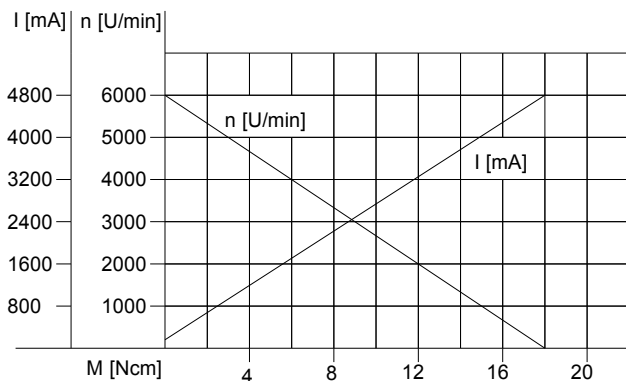

Getriebediagramm

